

Auflieger Spezifikation

Gewichte und Maße

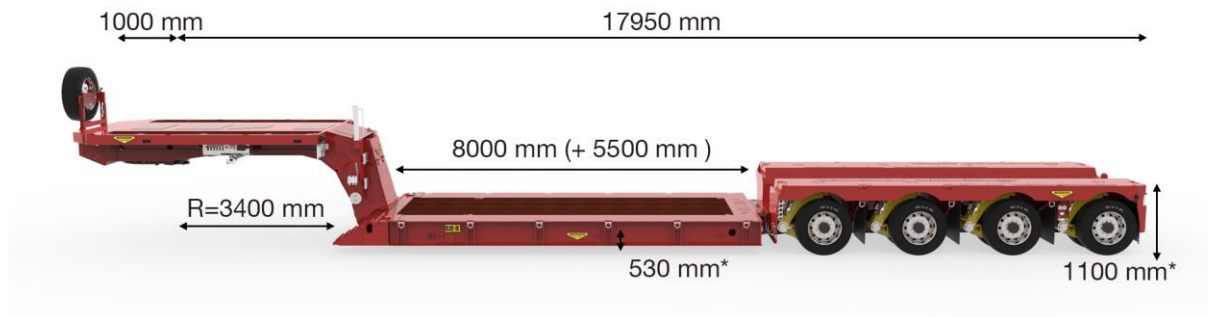

Gewicht in kg	Niederlande		Deutschland		England	
	STVZO	Genehmigung	STVZO	Genehmigung	STVZO	Genehmigung
Max. Sattellast	35000	35000	35000	35000	35000	35000
Max. Achslast	48000	48000	32000	48000	44000	60000
Gewichte und Maße	83000	83000	67000	83000	79000	95000
Eigengewicht, ca.	23600	23600	23600	23600	23600	23600
Nutzlast, ca.	59400	59400	43400	59400	55400	71400

Ihre Vorteile

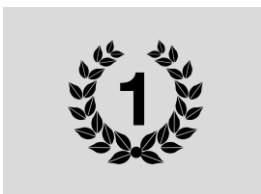

**Nummer 1 bei
Qualität**

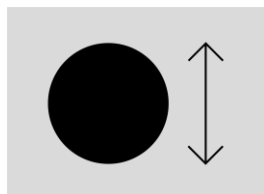

**Großes Reifenmaß
von 285/70/R19,5 mm**

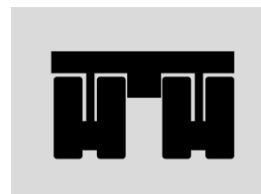

600 mm Hub

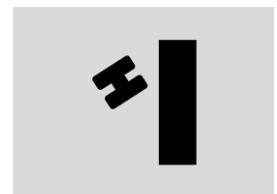

**ca. 60° Größe
Lenkeinschlag**

Schwanenhals

- Abfahrbarer Schwanenhals mit Zentralrahmen. Scharnierender Schwanenhals.
- Vorderer Überhang 1000 mm mit einer Abschrägung von 400x400 an der Vorderseite
- Aufsattelmaß 1350 mm
- Schwanenhalsbreite 2530 mm
- Durchschwenkradius nach hinten 3400 mm
- Der Boden besteht aus 28 mm Hartholz
- 3.5" Königszapfen montiert auf einem Kugeldrehkranz. (Die Aufnahme für den Königszapfen ist geeignet für die Montage eines 2" Zapfen) Die Lenkungseinheit besteht aus 2 doppelwirkenden Hydraulikzylindern
- Hydraulische Abstützung des Schwanenhalses auf der Sattelzugmaschine durch zwei unabhängig voneinander bedienbare Hydraulikzylinder. Hydraulikzylinder ungefähr 1390 mm vom Königszapfen.
- 10 ton Verzurrösen. Laut NEN12640 (max. Belastung 5T).
- 2 Paar 10 T Zurrpunkte Rückenseite Schwanenhals
- 32 mm Löcher im Kantenrahmen zur Benutzung mit Zurrgurten
- Beiderseits des Schwanenhals befinden sich Rungentaschen 96x66x6 mm, geeignet für Rungen 81x51 mm
- An der Vorderseite vom Schwanenhals befindet sich eine Ersatzradhalterung. Geeignet für ein Rad.

Ladefläche

- 1x ausziehbar
- Betthöhe ist 530 mm beladen. Trägerhöhe ist 400 mm Außenliegende Träger
- Am Vorderseite seite des Tiefbett
- Mechanische Bolzen-Laschenkupplung vom Tiefbett zum Fahrwerk
- Bettbreite 2850 mm
- Fester Ladeboden mit 37mm Hartholz
- Pneumatischen Trägerverriegelung
- An beider Seite vorbereitung für klappbare Verbreiterungsstützen
- Alle Leitungen in der Energiekette im Zentralträger untergebracht, für optimalen Schutz der Leitungen und mehr Bodenfreiheit
- Auf dem Innenträger, M24 Mutter für 8 t schraubbare Zurringen.
- 13,4T Verzurrösen im Kantenrahmen der Ladefläche montiert, mit einem Abstand von ca. 1,2 Meter. EN12640 (TÜV Zert.)
- Seilhaken Beiderseits des Fahrzeugs
- Beiderseits des Aufliegers befinden sich Rungentaschen im Kantenrahmen 96x66x6 mm), geeignet für Rungen 81x51 mm

Achsaggregat

- Gigant Pendelachslinie 2x7 T
- Anzahl der Achsen: 4
- Das Achsaggregat wird gebaut mit Broshuis PL2 Pendelachsenlinien. Hub 600 mm, max. Lenkeinschlag von ca. 60°, ein Dolly hat 70°
- Broshuis doppelwirkendes, hydraulisches Zweikreislenkungssystem
 - nachstellbare Lenkgestänge, zum einstellen im Schadensfall
 - Luft-, elektrische und hydraulische Leitungen liegen geschützt im Zentralträger
- Alle Achsen sind hydraulisch gelenkt
- Reifendrucküberwachungssystem (TPMS) laut ECE R141
- Der Achsabstand zwischen den einzelnen Achsen beträgt 1510 mm
- 32 mm Löcher im Kantenrahmen zur Benutzung mit Zurrgurten
- Fahrhöhe Aggregat 1100 mm (beladen)
- Bettbreite 2850 mm
- Mit einer separaten Pumpe. Die linke und rechte Seite können unabhängig voneinander bedient werden. 2 LEDs zur Anzeige der untersten Fahrhöhe. Bedienung vom Schwanenhals.
- Hilfslenkung über eine 3kW E-pumpe
- Elektro-hydraulische Hilfslenkung mit Druckknopfbedienung, wodurch die Achsen unabhängig von der Bewegung der SZM gelenkt werden können.
 - Vollautomatisches Einspursystem.
 - Vollautomatischer Vorspanndruck auf 32 bar, für präzises und schnelles Lenkverhalten.
 - Zusätzliche Bedieneinheit der Hydraulikanlage unter dem Schwanenhals montiert.
 - Lenkdreiecke gelagert mit einstellbaren konischen Gleitlager, extrem niedrige Unterhaltskosten.
- Zweileitungs-Druckluftbremse, Wabco, mit u.a. Membran-Bremszylinder, Federspeicher-Feststellbremsen. Lastabhängige Bremskraftregelung Ausgeführt nach EU-Vorschriften
- Reifenmarke nach Wahl von Broshuis (Continental, Goodyear oder vergleichbar). 285/70 R19.5
- Im hinteren Teil der Ladefläche befindet sich eine Baggerstiellmulde, breite 900 mm
- Verzurringe (10 T) im Kantenrahmen von Dolly und Aggregat laut EN 12640
- 1 Paar 20T-Verzurringe im baggerstiellmulde an der Stirnseite
- Verzurringe (5 T) unter den Kantenrahmen von Dolly und Aggregat
- Alle Pendelachsen sind anhebbar. Ausgestattet mit Liftachse Sicherungsstifte für 2 Achsenlinien

Beleuchtung

- LED Beleuchtung
- 2 Paar ø 3-Kammerschlußleuchten
- Nebelschlußleuchte am Heck rechts montiert
- 1 Paar Rückfahrleuchten
- Hinten am Heck des Fahrzeugs ein Anschluß für eine optionale Rundumleuchte
- Anschlußtyp Verbreiterungsleuchten: 3-pol. Steckdose

Zubehör

- Ersatzreifen 1x
- Zentralschmieranlage mit Pumpe und Fett2, Marke Pumpe Bekamax
- EBS Steckdose
- Anschlüsse an der Vorderseite: 2 x 7 polige SAE Steckdose
- Luftanschlüsse rot / gelb
- Spiralkabel zwischen Zugmaschine und Auflieger, für die Versorgung der E-Pumpe.
- 24V NATO Steckdose
- weiße Retroreflektierende Markierung auf dem Kantenrahmen. Rote Retroreflektierende Markierung an der Rückseite

Lackierung

- Flammverzinkt und einfarbige Lackierung in 2-Komponenten Lack (Acryl Ausführung, kein Metallic)
- Nachdem das Chassis im Rohbau zusammengestellt worden ist, wird es vorbereitet zur Montage von Ventilen, Luftkessel und der Verkabelung. Dann wird das Chassis sandgestrahlt, direkt lackiert laut den Broshuis 2k Lackiersystem. Die Endmontage von allen losen Teilen erfolgt nach Abschluß sämtlicher Karosseriearbeiten.
- Pendelarme komplett metallisiert und lackiert in grau (RAL 7011)